

HU-1000

HUMBOLDT - Stretchwickler, **Modell HU-1000**

- halbautomatischer Wickelablauf
- Die Wicklung wird mittels JOYSTICK gesteuert, d.h. die Kopf- und Fußwicklung wird manuell gesteuert
- Not-Aus Schalter
- Gewichtsreduziert
- mechanischer Folienschlitten
- die Folienspannung wird per Handhebel eingestellt
- hochwertige Kunststoffverkleidung
- alle Teile CE - Konform



Datenblatt **HU-1000**

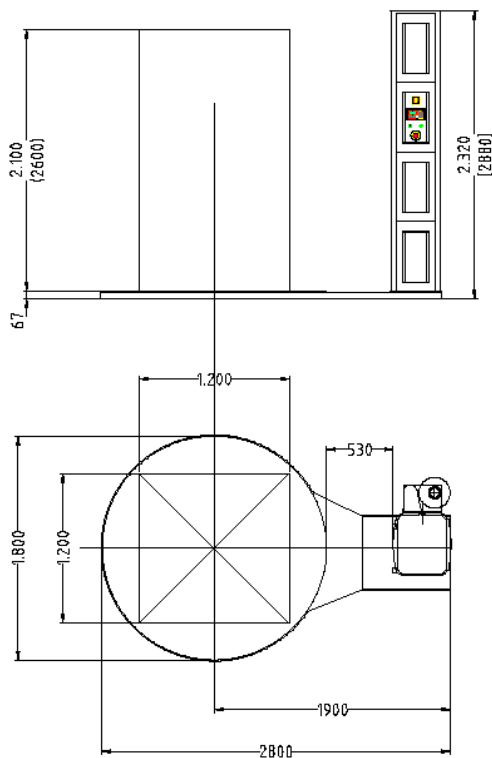

Drehtellermaschine zur Verpackung mit Stretchfolie

Maschinen Spezifikation

Drehteller Durchmesser	1500 mm
Drehteller Rotationsgeschwindigkeit	10 UPM
Hubschlittengeschwindigkeit	1,4 – 4m / min
Stromanschluss	230 V 1Ph – 50/60 Hz
Anschlussleistung	0,55 kW

Produkt Spezifikation

Maximale Abmessung (LxB)	1000 x 1200 mm
Maximale Wickelhöhe	2100 mm
Maximales Ladegewicht	1200 kg

Folien Spezifikation

Maximaler Rollendurchmesser	230 mm
Höhe Folienspule	500 mm
Folienstärke	17-35 µm
Innendurchmesser Rollenkern	76 mm
Maximales Rollengewicht	20 kg